

Bild 1: Definitionen zur Kippstange



Bild 2: Funktionsweise von Kippunkt und Kippzone



Bild 3: Definition und Prüfung des Kippwiderstandes

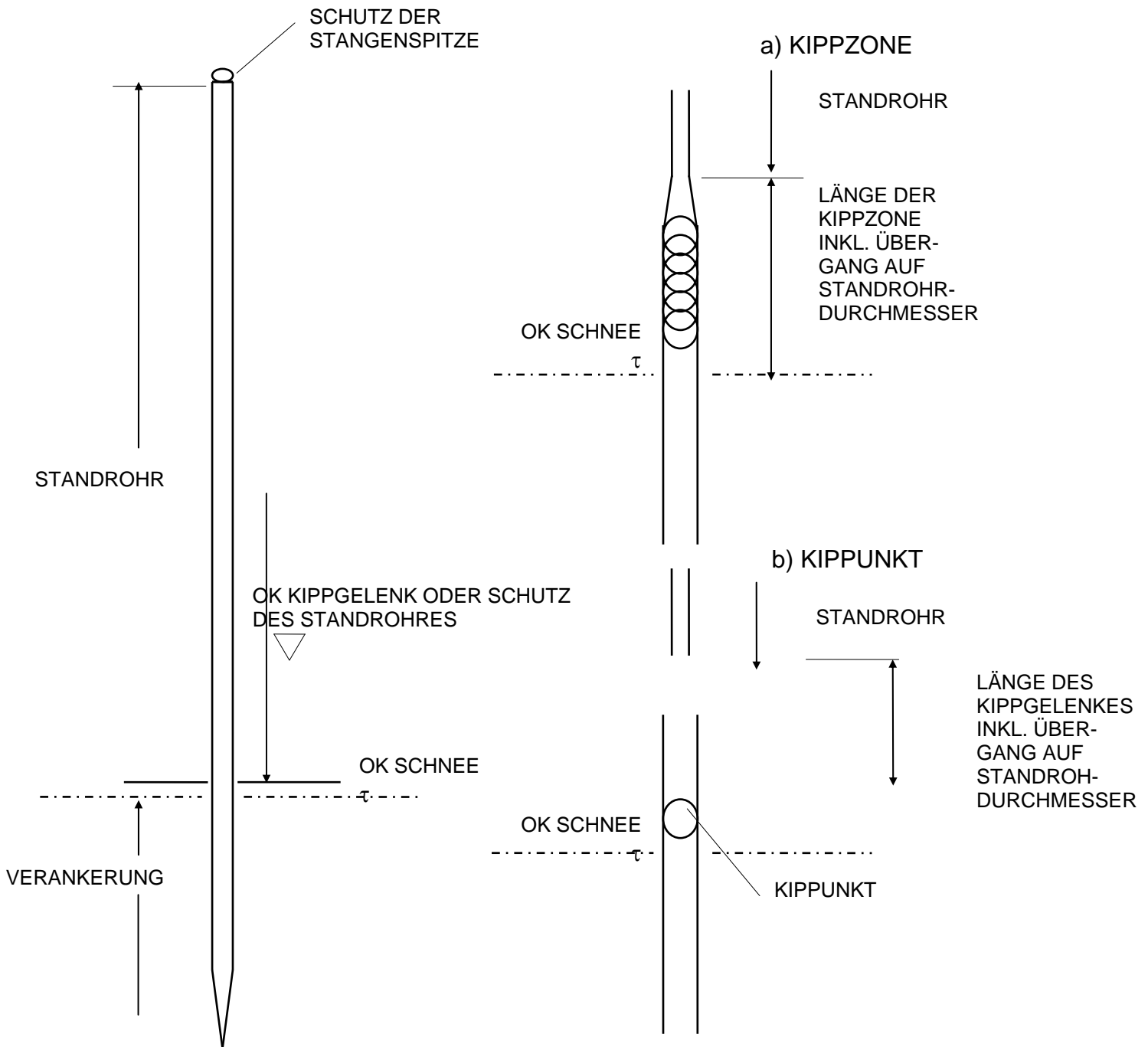

Bild 4: Definition des Peitscheneffektes

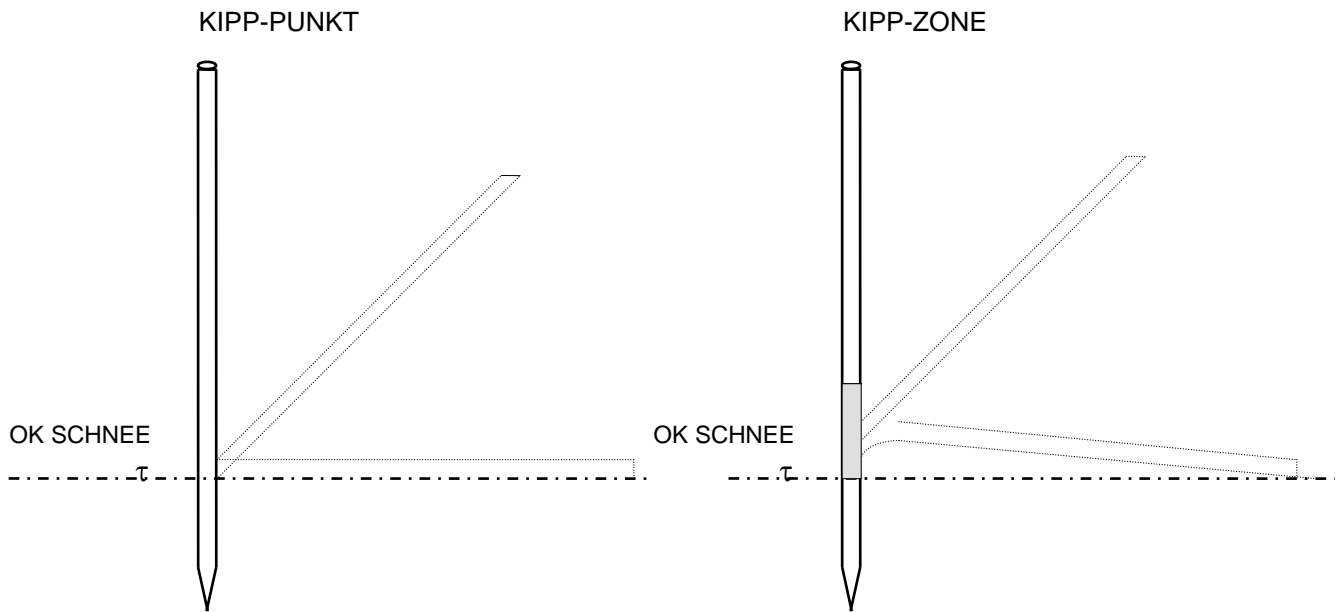

Bild 5: Einspannung für die Prüfung der Proportionalitätsgrenze im Kurzzeitbiegeversuch

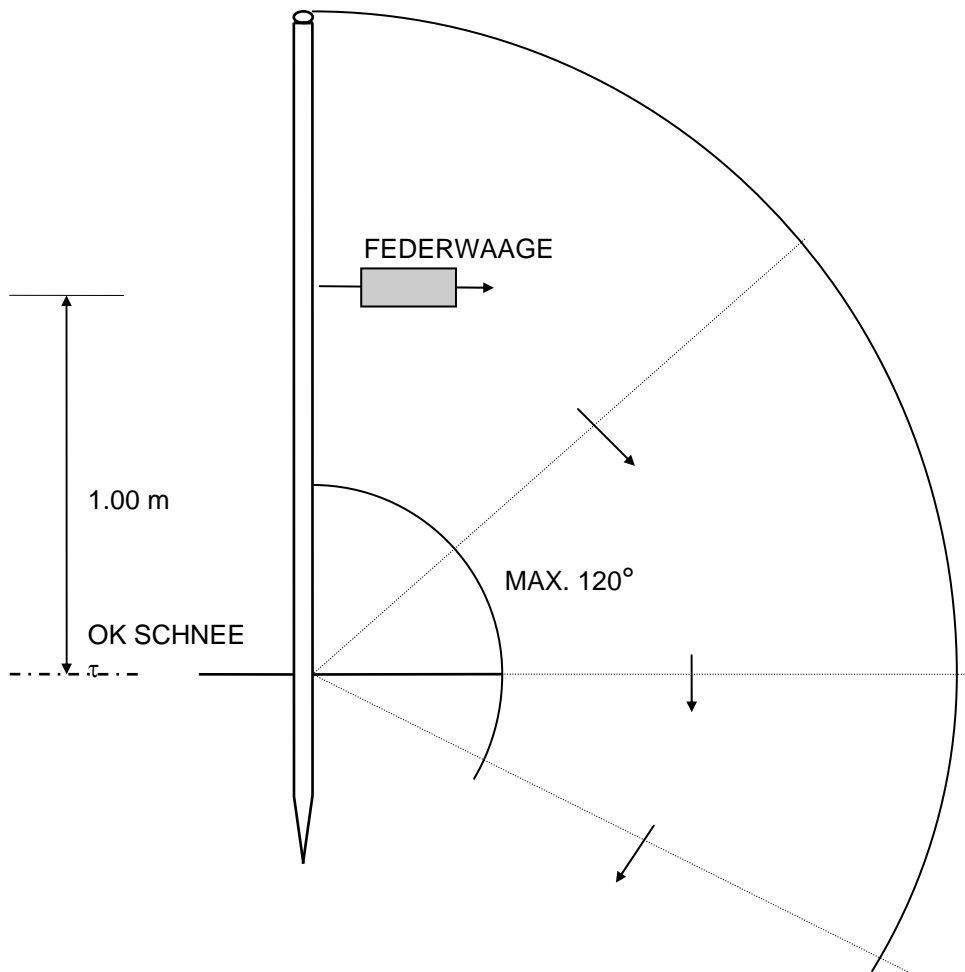
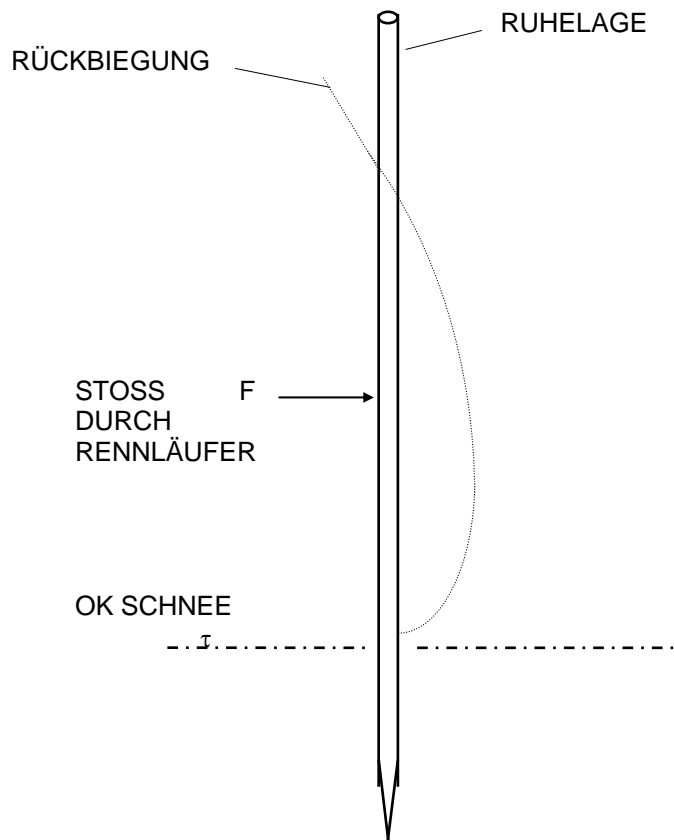